

# INFINITON

MANUAL DE USUARIO  
USER'S MANUAL  
MANUAL DE USUÁRIO



CV-18AD6  
CV-18XF8  
CV-19DST

Por su seguridad y para garantizar el uso correcto, antes de instalar y utilizar el dispositivo por primera vez, lea atentamente este manual del usuario, incluidos sus consejos y advertencias. Para evitar errores y accidentes innecesarios, es importante asegurarse de que todas las personas que usan el aparato estén completamente familiarizadas con su funcionamiento y características de seguridad. Guarde estas instrucciones y asegúrese de que permanezcan con el dispositivo si se mueve o se vende, para que todos los que lo usen durante toda su vida útil estén informados adecuadamente sobre el uso y la seguridad del dispositivo.





Para la seguridad de la vida y la propiedad, mantenga las precauciones de estas instrucciones del usuario, ya que el fabricante no es responsable de los daños causados por la omisión.

### **Seguridad de niños y personas vulnerables.**

- Este dispositivo puede ser utilizado por niños a partir de 8 años y personas con capacidades físicas, sensoriales o mentales reducidas o por falta de experiencia y conocimiento si se les ha dado supervisión o instrucciones sobre el uso del dispositivo de manera segura y entienden el peligro involucrado
- Los niños de 3 a 8 años de edad pueden cargar y descargar este aparato.
- Los niños deben ser supervisados para asegurarse de que no jueguen con el aparato.
- Los niños no deben realizar la limpieza y el mantenimiento del usuario a menos que tengan una edad de 8 años o más y estén supervisados.
- Mantenga todos los envases lejos de los niños. Existe riesgo de asfixia.

- Si está desechando el aparato, saque el enchufe de la toma de corriente, corte el cable de conexión (lo más cerca que pueda del aparato) y retire la puerta para evitar que los niños sufran una descarga eléctrica se caigan o se cierren.
- Si este dispositivo con sellos magnéticos para puerta reemplaza un dispositivo más antiguo que tiene un seguro de resorte (pestillo) en la puerta o tapa, asegúrese de que no se pueda usar ese resorte antes de desechar el dispositivo viejo. Esto evitará que se convierta en una trampa mortal para un niño.

### Seguridad general

-  **¡ADVERTENCIA!** Mantenga las aberturas de ventilación, en el gabinete del aparato o en la estructura incorporada, sin obstrucciones.
-  **¡ADVERTENCIA!** No utilice dispositivos mecánicos u otros medios para acelerar el proceso de descongelación que no sean los recomendados por el fabricante.
-  **¡ADVERTENCIA!** No dañe el circuito de refrigerante.
-  **¡ADVERTENCIA!** No use otros aparatos eléctricos (como los fabricantes de helados) dentro de aparatos de refrigeración, a menos que estén aprobados para este propósito por el fabricante.
-  **¡ADVERTENCIA!** No toque la bombilla si ha estado encendida durante un largo período de tiempo porque podría estar muy caliente.<sup>1)</sup>
-  **¡ADVERTENCIA!** Al colocar el aparato, asegúrese de que el cable de alimentación no esté atrapado o dañado.
-  **¡ADVERTENCIA!** No ubique múltiples enchufes portátiles o proveedores de energía portátiles en la parte posterior del dispositivo.

<sup>1)</sup> Si hay una luz en el compartimento.

## Información de seguridad



- No almacene sustancias explosivas como latas de aerosol con un propelente inflamable en este aparato.
- El isobutano refrigerante (R-600a) está contenido dentro del circuito de refrigerante del aparato, un gas natural con un alto nivel de compatibilidad ambiental, que sin embargo es inflamable.
- Durante el transporte y la instalación del aparato, asegúrese de que ninguno de los componentes del circuito de refrigerante se dañe.
  - Vaciar llamas abiertas y fuentes de ignición.
  - ventile bien la habitación en la que se encuentra el aparato
- Es peligroso alterar las especificaciones o modificar este producto de alguna manera. Cualquier daño al cable puede provocar un cortocircuito, un incendio o una descarga eléctrica.
- Este aparato está diseñado para ser utilizado en aplicaciones domésticas y similares, como
  - áreas de cocina de taff en tiendas, oficinas y otros entornos de trabajo;
  - armar casas y por clientes en hoteles, moteles y otros entornos de tipo residencial;
  - Entornos desayuno;
  - Aplicaciones no comerciales y similares.

 **¡ADVERTENCIA!** Cualquier componente eléctrico (enchufe, cable de alimentación, compresor, etc.) debe ser reemplazado por un agente de servicio certificado o personal de servicio calificado.



 **¡ADVERTENCIA!** La bombilla suministrada con este aparato es una “bombilla de lámpara de uso especial” que solo se puede utilizar con el aparato suministrado. Esta “lámpara de uso especial” no es utilizable para iluminación doméstica.<sup>1)</sup>

El cable de alimentación no debe alargarse.

Asegúrese de que la clavija de alimentación no esté aplastada o dañada por la parte posterior del aparato.

Un enchufe de alimentación aplastado o dañado puede sobrecalentarse y provocar un incendio.

Asegúrese de que puede conectarse a la toma de corriente del aparato.

No tire del cable de red.

Si la toma de corriente está floja, no inserte el enchufe de alimentación. Existe riesgo de descarga eléctrica o incendio.

No debe operar el aparato sin la lámpara.

Este aparato es pesado. Se debe tener cuidado al moverlo.

No retire ni toque los elementos del compartimiento del congelador si tiene las manos húmedas o mojadas, ya que esto podría causar abrasiones en la piel o quemaduras por congelación / congelación.

Evite la exposición prolongada del aparato a la luz solar directa.

### Uso diario

- No caliente las piezas de plástico del aparato.
- No coloque productos alimenticios directamente contra la pared posterior.
- Los alimentos congelados no deben volver a congelarse una vez que se hayan descongelado.

1) Si hay una luz en el compartimento.

## Información de seguridad



- Almacene los alimentos congelados preenvasados de acuerdo con las instrucciones del fabricante de alimentos congelados.
- Las recomendaciones de almacenamiento de los fabricantes de electrodomésticos deben seguirse estrictamente. Consulte las instrucciones pertinentes.
- No coloque bebidas gaseosas carbonatadas en el compartimento del congelador, ya que crea presión en el recipiente, lo que podría causar que explote y dañe el aparato.<sup>1)</sup>
- Los polos de hielo pueden causar quemaduras por congelación si se consumen directamente del aparato.<sup>1)</sup> Para evitar la contaminación de los alimentos, respete las siguientes instrucciones
- Abrir la puerta durante períodos prolongados puede provocar un aumento significativo de la temperatura en los compartimentos del aparato.
- Limpie regularmente las superficies que puedan entrar en contacto con alimentos y sistemas de drenaje accesibles.
- Limpiar los tanques de agua si no se han utilizado durante 48 h; Enjuague el sistema de agua conectado a un suministro de agua si no se ha extraído agua durante 5 días.
- Guarde la carne y el pescado crudos en recipientes adecuados en el refrigerador, de modo que no entren en contacto con otros alimentos ni se derramen sobre ellos.
- Los compartimientos de alimentos congelados de dos estrellas (si se presentan en el aparato) son adecuados para almacenar alimentos pre-congelados, almacenar o hacer helados y hacer cubitos de hielo.

1) Si hay un compartimento congelador.

2) Si hay un compartimento de almacenamiento de alimentos frescos.



## Información de seguridad



- Los compartimentos de una, dos y tres estrellas (si están presentados en el aparato) no son adecuados para la congelación de alimentos frescos.
- Si se deja el aparato vacío durante largos períodos de tiempo, apague, descongele, limpie, seque y deje la puerta abierta para evitar que el montaje se desarrolle dentro del aparato.

## Cuidado y Limpieza

- Antes del mantenimiento, apague el aparato y desconecte el enchufe de la toma de corriente.
- No limpie el aparato con objetos metálicos.
- No utilice objetos afilados para eliminar las heladas del aparato. Use un raspador de plástico.<sup>1)</sup>
- Examine regularmente el drenaje en el refrigerador en busca de agua descongelada. Si es necesario, limpiar el desagüe. Si el desagüe está bloqueado, el agua se acumulará en la parte inferior del aparato.<sup>2)</sup>

## Instalación

**¡Importante!** Para la conexión eléctrica, siga cuidadosamente las instrucciones dadas en párrafos específicos.

- Desembale el aparato y compruebe si hay daños en él. No conecte el aparato si está dañado. Reporte los posibles daños inmediatamente al lugar donde lo compró. En ese caso retener el embalaje.
- Es recomendable esperar al menos cuatro horas antes de conectar el aparato para permitir que el aceite regrese al compresor.

1) Si hay un compartimento congelador.

2) Si hay un compartimento de almacenamiento de alimentos frescos.



## Información de seguridad



- Debería haber una circulación de aire adecuada alrededor del aparato, ya que esto no conduce al sobrecalentamiento. Para lograr una ventilación suficiente, siga las instrucciones relevantes para la instalación.
- Siempre que sea posible, los separadores del producto deben estar contra una pared para evitar tocar o atrapar partes calientes (compresor, condensador) para evitar posibles quemaduras.
- El aparato no debe ubicarse cerca de radiadores o cocinas.
- Asegúrese de que se pueda acceder al enchufe de alimentación después de la instalación del aparato.

## Servicio

- Cualquier trabajo eléctrico que se requiera para realizar el servicio técnico del aparato debe ser realizado por un electricista calificado o una persona competente.
- Este producto debe ser reparado por un Centro de Servicio autorizado, y solo deben usarse repuestos originales.



## Ahorro de energía

- No ponga comida caliente en el aparato;
- No empaque los alimentos juntos ya que esto evita que el aire circule;
- Asegúrese de que la comida no toque la parte posterior del compartimento (s);
- Si la electricidad se apaga, no abra la (s) puerta (s);
- No abra la (s) puerta (s) con frecuencia;
- No mantenga las puertas abiertas por mucho tiempo;
- No coloque el termostato en temperaturas muy altas;
- Algunos accesorios, como los cajones, se pueden quitar para obtener un mayor volumen de almacenamiento y un menor consumo de energía.





## Proteccion Ambiental

 Este aparato no contiene gases que podrían dañar la capa de ozono, ni en su circuito de refrigerante ni en los materiales de aislamiento. El aparato no debe desecharse junto con los residuos urbanos y la basura. La espuma de aislamiento contiene gases inflamables: el aparato debe desecharse de acuerdo con las regulaciones del aparato para obtener de las autoridades locales. Evite dañar la unidad de refrigeración, especialmente el intercambiador de calor. Los materiales utilizados en este aparato marcados con el símbolo  son reciclables.



El símbolo en el producto o en su empaque indica que este producto no puede ser tratado como basura doméstica. En su lugar, debe llevarse al punto de recogida apropiado para el reciclaje de equipos eléctricos y electrónicos.

Al asegurarse de que este producto se elimine correctamente, ayudará a prevenir posibles consecuencias negativas para el medio ambiente y la salud humana, que de otro modo podrían ser causadas por el manejo inadecuado de los desechos de este producto. Para obtener información más detallada sobre el reciclaje de este producto, comuníquese con su consejo local, el servicio de eliminación de desechos domésticos o la tienda donde adquirió el producto.

### Materiales de embalaje

Los materiales con el símbolo son reciclables. Deseche el embalaje en un recipiente de recogida adecuado para reciclarlo.

Eliminación del aparato.



## Información de seguridad

CE

1. Desconecte el enchufe de la toma de corriente.
2. Cortar el cable de alimentación y desecharlo.



 **¡ADVERTENCIA!** Durante el uso, servicio y eliminación del aparato, preste atención al similar símbolo que se encuentra en el lado izquierdo, que se encuentra en la parte posterior del mismo (panel trasero o compresor). Dicho símbolo será de color amarillo u orange.

Es símbolo de advertencia de riesgo de incendio. Hay materiales inflamables en las tuberías de refrigerante y compresor.

Esté alejado de la fuente de fuego durante el uso, servicio y eliminación.

## NOMBRE DE LAS PARTES

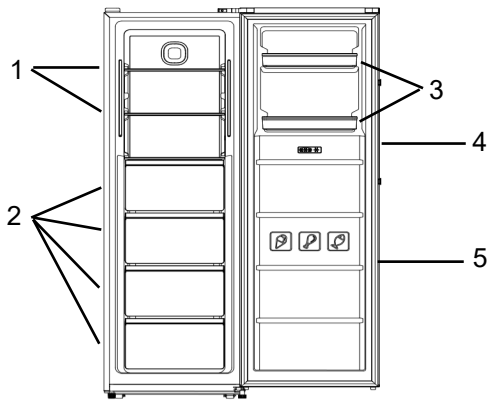

1. estante de vidrio
2. Cajón
3. Balcón de puerta
4. Asa
5. puerta

## ANTES DE INSTALAR EL APARATO

Antes de conectar su refrigerador-congelador a la fuente de alimentación, verifique que el voltaje indicado en la etiqueta de clasificación de su electrodoméstico corresponda con el voltaje en su hogar. Un voltaje diferente podría dañar el aparato.

El enchufe es la única forma de desconectar el aparato y, por lo tanto, debe estar accesible en todo momento. Para apagar la alimentación principal del aparato, apáguelo y luego desconecte el enchufe de la toma de corriente.

El aparato debe estar conectado a tierra. El fabricante no es responsable de los daños que puedan ocurrir como resultado del uso sin conexión a tierra.

## INSTALACIÓN

Instale el aparato en una habitación seca y bien ventilada. El lugar de instalación no debe exponerse a la luz solar directa ni cerca de una fuente de calor, p. una cocina, radiador, etc.

Para garantizar una ventilación adecuada para el aparato, deje un mínimo de 10 cm de espacio aéreo a cada lado del gabinete.

## TEMPERATURA AMBIENTE

Este aparato está diseñado para funcionar a temperatura ambiente entre 16 °C y 38 °C. Si se exceden estas temperaturas, es decir, más frío o más cálido, el aparato no funcionará correctamente. Si se excede la temperatura ambiente durante largos períodos, la temperatura en el compartimento del congelador aumentará

por encima de -18 °C y los alimentos se pueden contaminar.

## ANTES DE COLOCAR ALIMENTOS EN EL APARATO

Retire todo el embalaje.

Permita que el aparato se vacíe durante 2-3 horas para que los departamentos se enfríen a la temperatura adecuada.

Limpie el interior del aparato con agua tibia y un poco de detergente líquido para eliminar el polvo de fabricación y transporte.

## FALLO DE POTENCIA

Si hay una falla de energía, no abra la puerta. Los alimentos congelados no deberían verse afectados si la falla eléctrica dura menos de 10 horas.

No vuelva a congelar alimentos congelados que se hayan descongelado por completo. La comida puede ser peligrosa para comer.

## CONTROL DE TEMPERATURA

Hay una perilla de control de temperatura ubicada dentro del compartimento del refrigerador. Ajuste la perilla de control según lo desee para satisfacer sus preferencias individuales.

## CONTROL DE TEMPERATURA



Digit Display

Temperature Up +

Temperature Down -

Fast Freezing

Child Safety Lock

1. Pantalla encendida durante 3 segundos con un zumbido prolongado cuando el producto está conectado con electricidad.

2. Se activará un breve zumbido cada vez que presione el botón con eficacia.

3. Hay 4 botones inductivos en la pantalla:

- Temperatura +
- Temperatura -
- Congelamiento rápido (FAST FREEZING)
- Bloqueo de seguridad para niños

4. Memoria de fallo de energía

El producto recuerda las siguientes configuraciones en caso de fallo de energía: tiempo de funcionamiento del compresor y temperatura de ajuste

5. Alarma de puerta

Si la puerta abierta dura más de 2 minutos, la alarma comienza a sonar, y sonará cada 1 minuto hacia atrás (3 timbres cada 1 minuto en 10 minutos). La alarma dejará de sonar después de 10 minutos.

### 6. Función clave

#### 6.1 Bloqueo de seguridad para niños

Presione 3 segundos para activar / desactivar el modo de seguridad infantil.

Operación no válida cuando se presiona cualquier botón después de ingresar al modo de seguridad para niños (el dígito parpadea rápidamente en la pantalla)

#### 6.2 Temp up + y Temp down -

Ajuste de la temperatura interior de -15 grados a -25 grados (no se permite el ajuste cíclico)

Ajuste de temperatura sin ninguna otra operación después de 5 segundos (parada de flash de dígitos)

#### 6.3 Congelación rápida

En el modo de configuración de temperatura, presione el botón de congelación rápida para ingresar al modo de congelación rápida.

La pantalla muestra "FF" (FAST FREEZING), el tiempo de trabajo para un enfriamiento rápido es de 26 horas.

Después de 26 horas, el modo de congelación rápida sale automáticamente, la temperatura vuelve al valor de configuración antes del modo de congelación rápida.

## MOVER SU APARATO

Si el aparato se apaga por algún motivo, espere 10 minutos antes de volver a encenderlo. Esto permitirá que las presiones del sistema de refrigeración se igualen antes de reiniciar.

- Apague el aparato y desconéctelo de la toma de corriente. Retirar toda la comida. Retire también todas las partes móviles (estantes, accesorios, etc.) o fíjelas en el aparato para evitar cualquier descarga.
- Reubicar e instalar. Si el aparato se ha dejado de lado durante un período de tiempo prolongado, déjelo en posición vertical durante al menos 10 minutos antes de encenderlo.

Su aparato utiliza isobutano (R600a) como refrigerante. Aunque el R600a es un gas ecológico y natural, es explosivo. Por lo tanto, debe tener cuidado durante el envío y la instalación para evitar que se dañen los elementos más fríos de su electrodoméstico. En el caso de una fuga causada por daños a los elementos más fríos, mueva su electrodoméstico de llamas abiertas o fuentes de calor y ventile la habitación donde se encuentra el electrodoméstico durante unos minutos.

# CONGELACIÓN Y ALMACENAMIENTO DE ALIMENTOS EN EL CONGELADOR

Usando el compartimento congelador

- Para almacenar alimentos congelados.
- Para hacer cubitos de hielo.
- Congelar alimentos.

Nota: Asegúrese de que la puerta del compartimento congelador se haya cerrado correctamente.

## **Comprar comida congelada**

- El embalaje no debe estar dañado.
- Usar por la fecha 'use by / best before / best by /'.
- Si es posible, transporte los alimentos congelados en una bolsa aislada y colóquelos rápidamente en el compartimento del congelador.

## **Almacenar comida congelada**

Almacenar a  $-18^{\circ}\text{C}$  o más frío. Evite abrir la puerta del compartimento del congelador innecesariamente.

## **Congelar alimentos frescos**

Congele únicamente alimentos frescos y sin daños.

Para retener el mejor valor nutricional posible, sabor y color, las verduras deben blanquearse antes de congelarse. Berenjenas, pimientos, calabacines y espárragos no requieren blanqueamiento.

Nota: Mantenga los alimentos congelados lejos de los alimentos que ya están congelados.

- Los siguientes alimentos son adecuados para congelar:

Tortas y pasteles, pescados y mariscos, carne, caza, aves, verduras, frutas, hierbas, huevos sin cáscara, productos lácteos como queso y mantequilla, comidas preparadas y sobras como sopas, guisos, carnes y pescados cocidos, platos de papa, soufflés y postres.

- Los siguientes alimentos no son adecuados para congelar:

Tipos de verduras, que generalmente se consumen crudas, como lechuga o rábanos, huevos con cáscara, uvas, manzanas enteras, peras y duraznos, huevos duros, yogur, leche agria, crema agria y mayonesa.

### **Embalaje de alimentos congelados**

Para evitar que los alimentos pierdan su sabor o se sequen, colóquelos en envases herméticos.

1. Coloque la comida en el empaque.
2. Eliminar el aire.
3. Selle la envoltura.
4. Etiquete el empaque con el contenido y las fechas de congelación.

### **Embalaje adecuado:**

Película de plástico, película tubular de polietileno, papel de aluminio. Estos productos están disponibles en tiendas especializadas.

### **Tiempos de almacenamiento recomendados de alimentos congelados en el congelador.**

Estos tiempos varían según el tipo de alimento. La comida que congelas se puede conservar de 1 a 12 meses.

(mínimo a  $-18^{\circ}\text{C}$ ).

<b>Comida</b>	<b>Tiempo de almacenamiento</b>
Tocino, guisos, leche	1 mes
Pan, helados, salchichas, pasteles, mariscos preparados, pescado azul.	2 meses
Pescado no graso, mariscos, pizza, bollos y magdalenas	3 meses
Jamón, pasteles, galletas, chuletas de ternera y cordero, trozos de aves de corral	4 meses
Mantequilla, verduras (blanqueadas), huevos enteros y yemas, cangrejo de río cocido, carne picada (cruda), carne de cerdo (cruda)	6 meses
Frutas (secas o en almíbar), claras de huevo, carne de res (cruda), pollo entero, cordero (crudo), pasteles de frutas	12 meses

## **No olvidar:**

- Cuando congele alimentos frescos con una fecha de uso - por / mejor antes / mejor por / -, debe congelarlos antes de que expire esta fecha.
- Compruebe que la comida aún no estaba congelada. De hecho, los alimentos congelados que se han descongelado por completo no deben volverse a congelar.
- Una vez descongelado, los alimentos deben consumirse rápidamente.

## **HACER CUBITOS DE HIELO**

Llene la bandeja de cubitos de hielo (no suministrada) con  $\frac{3}{4}$  de agua potable y colóquela en el compartimiento del congelador. Si la bandeja de cubitos de hielo está pegada al compartimento, afloje solo con una herramienta roma.

Para aflojar los cubitos de hielo, gire la bandeja de cubitos de hielo ligeramente o sostenga brevemente bajo agua corriente.

**DESCONGELAR**

El compartimento frigorífico se descongela completamente automáticamente

Mientras la unidad de refrigeración está funcionando, se forman gotas de condensación o escarcha en la parte posterior del compartimiento del refrigerador. Esto es normal. No es necesario limpiar la condensación o las heladas. El panel posterior se descongela automáticamente. La condensación corre hacia el canal de condensación y se transporta a la unidad de refrigeración donde se evapora.

Nota: Mantenga limpios el canal de condensación y el orificio de drenaje, de modo que la condensación pueda agotarse.

Descongelar el compartimento congelador

El compartimento del congelador no se descongela automáticamente, de lo contrario los alimentos congelados comenzarían a descongelarse.

Una capa de escarcha en el compartimento del congelador impide la refrigeración de los alimentos congelados y aumenta el consumo de energía. Retire la capa de escarcha regularmente.



No raspe la escarcha o el hielo con un cuchillo u objeto puntiagudo. Hacer esto puede dañar los tubos de refrigerante.

1. Retire los alimentos congelados y colóquelos temporalmente en un lugar fresco.
2. Desconecte el enchufe de la toma de corriente.
3. Para acelerar el proceso de descongelación, coloque un recipiente con agua caliente en un soporte en el compartimento del congelador.
4. Limpie la condensación con un paño o esponja.
5. Seque el compartimento del congelador.
6. Complemente el dispositivo y solo la perilla de control de temperatura deseada.
7. Vuelva a colocar los alimentos congelados en el congelador.





**CONVERSION DE PUERTA**

Si necesita abrir las puertas de su refrigerador y congelador en el lado opuesto, se recomienda que llame a su agente de servicio autorizado local para realizar esta conversión o consulte a un técnico. Los siguientes dibujos son solo para referencia.

Antes de invertir las puertas, debe asegurarse de que el aparato esté desenchufado y vacío. Se recomienda usar un destornillador de estrella y una llave inglesa (ambos no suministrados).

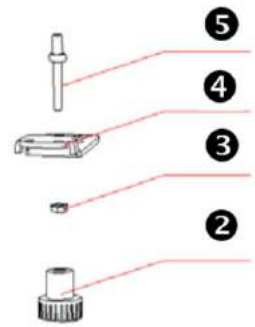
1	<p>Retire la tapa de la bisagra superior derecha y el tapón del orificio de la bisagra superior.</p> <p>❶ Retire el interruptor de luz cilíndrico fijado en la cubierta de la bisagra superior derecha.</p>	
2	<p>Retire la bisagra superior derecha y el tapón del orificio de la cubierta de la puerta.</p> <p>❶ Abra el tapón del orificio de la cubierta de la puerta, coloque el terminal del mazo de cables de la puerta en la ranura de la cubierta de la puerta y cierre el tapón del orificio de la cubierta de la puerta.</p>	
3	<p>Levante la puerta hacia arriba para desengancharla de la bisagra central, coloque la puerta a un lado y colóquela suavemente sobre una superficie acolchada.</p>	
4	<p>Retire los pies izquierdos y la bisagra inferior derecha.</p>	

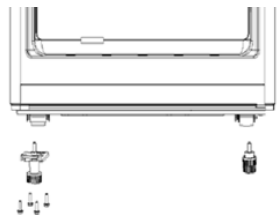
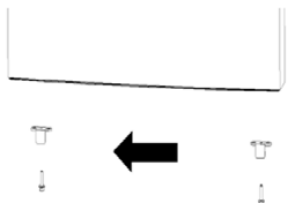

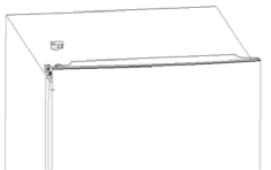
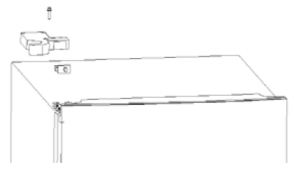
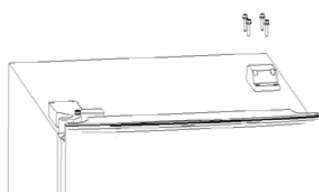
5	<p>Desatornille los pies(1) y luego desenrosque la tuerca(2). Retire el eje de la bisagra(3) del orificio derecho(4) e (5) insértelo en el orificio izquierdo. Apriete la tuerca y luego apriete los pies.</p>	
6	<p>Como se indica, mueva el eje de la bisagra inferior desde el orificio de la bisagra derecha al orificio de la bisagra izquierda.</p>	
7	<p>Vuelva a instalar la bisagra inferior izquierda y los pies en la parte inferior del gabinete.</p>	
8	<p>Retire el tope de la tapa de la puerta, coloque el tope al lado izquierdo de la puerta y asegúrelo.</p>	
9	<p>Coloque la puerta en la bisagra inferior, asegurándose de insertar el pasador de la bisagra en el orificio en la parte inferior de la puerta, luego coloque la bisagra superior izquierda suministrada en la puerta y fije los tornillos.</p>	
10	<p>Abra el tapón del orificio de la cubierta de la puerta, retire el terminal del mazo de cables de la puerta y conéctelo uno por uno con los cables del gabinete, luego cubra el tapón del orificio.</p>	
11	<p>Instale la cubierta de la bisagra superior izquierda suministrada en el gabinete después de instalar el interruptor de la puerta cilíndrica y apriete el tornillo.</p>	
12	<p>Instale el tapón del orificio con bisagra superior en el lado derecho de la caja y apriete todos los tornillos.</p>	

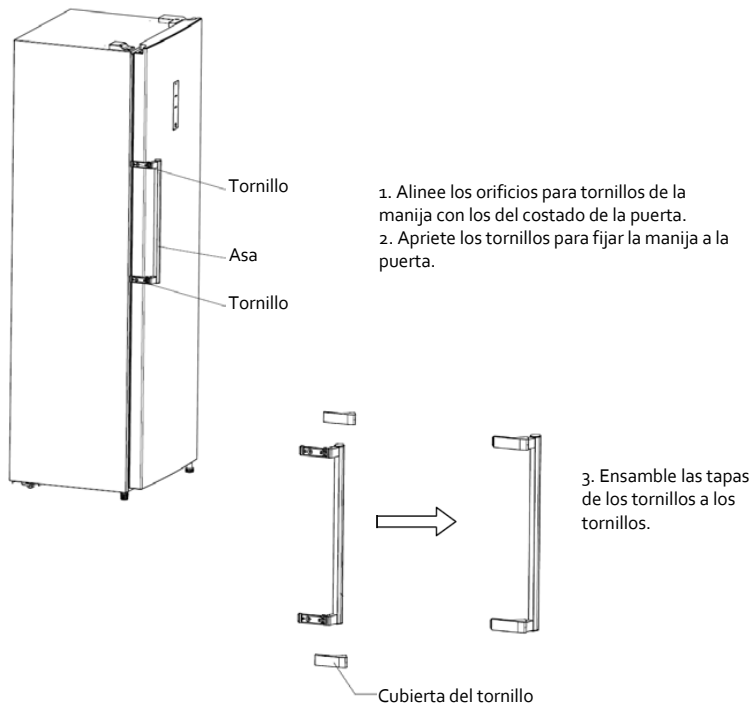

### Consejos para ahorrar energía

Para el uso más eficiente de la energía de su electrodoméstico:

- Asegúrese de que su refrigerador-congelador tenga la ventilación adecuada como se recomienda en las instrucciones de instalación.
- Deje enfriar los alimentos y bebidas calientes antes de colocarlos en el aparato.
- Descongele los alimentos congelados en el compartimiento del refrigerador y use la temperatura baja de los alimentos congelados para enfriar los alimentos refrigerados.
- Mantenga las aberturas de las puertas al mínimo.
- Abra el aparato lo más brevemente posible.
- Asegúrese de que las puertas del refrigerador y del congelador siempre estén cerradas correctamente.

### RUIDOS DE LAS OPERACIONES

#### Ruidos normales

- Los motores están funcionando.
- El refrigerante fluye a través de la tubería.

### LIMPIEZA Y MANTENIMIENTO



**No utilice productos de limpieza abrasivos o disolventes.**

1. Desconecte el enchufe de la toma de corriente.
2. Saque la comida y guárdela en un lugar fresco.
3. Limpie el aparato con un paño suave, agua tibia y detergente.
4. Limpie el sello de la puerta solo con agua limpia y luego seque completamente.
5. Después de la limpieza, vuelva a conectar y ajuste la temperatura como desee.
6. Vuelva a colocar la comida en el aparato.

El usuario no puede reemplazar la luz LED en el compartimiento del refrigerador. Si la luz LED deja de funcionar, póngase en contacto con el agente de servicio autorizado local.

### Consejos de limpieza

- Retire todos los estantes, los estantes de las puertas, los recipientes de verduras, los accesorios extraíbles (como la bandeja para huevos y la bandeja para cubitos de hielo, si están incluidos) y / o los cajones del aparato. Lávelos en agua jabonosa tibia con una esponja suave. Enjuague y seque completamente.
- Limpie las partes interiores (incluido el interruptor de la puerta, la perilla de control de temperatura y la cubierta de la lámpara) con un paño húmedo empapado en una mezcla de agua tibia y líquido para lavar platos. Para las manchas difíciles, use bicarbonato de sodio.
- Limpie las puertas, incluidos los bordes, con un paño de microfibra humedecido con un detergente suave y agua. Use una esponja húmeda y un cepillo suave (como un cepillo de dientes) para eliminar cualquier alimento pegado.

## SOLUCIÓN DE PROBLEMAS

Si hay un problema con su dispositivo, verifique los siguientes puntos antes de contactar al servicio al cliente.

Problema	Causas posibles	Posibles soluciones
El dispositivo no funciona	No hay electricidad en la toma de corriente.	Verifique que el enchufe esté correctamente conectado y encendido.
Ruidos	Gabinete no estable o nivelado. El aparato está descongelando.	Ver la sección de instalación.
El dispositivo no enfría	Ajuste de temperatura incorrecto. Aperturas frecuentes de puertas. Gran cantidad de comida agregada recientemente.	Ver la sección de control de temperatura.  Minimice las aberturas de las puertas para permitir que las temperaturas se estabilicen.

## ESPECIFICACIONES

Marca	INFINITON
Modelo	CV-18AD6 / CV-18XF8 / CV-19DST
Tipo de dispositivo	Congelador vertical
Eficiencia energética <b>①</b>	A+
Consumo energético anual <b>②</b>	302kWh/annum
Volumen del compartimento congelador	265L
Volumen total bruto	265L
Estrellas del congelador	
Tiempo de aumento de temperatura	Corte de energía seguro 24h
Capacidad de congelación	12.0kg/24h
Clase climática + rango ambiental	N(+16°C~+32°C) ST(+16°C~+38°C) This appliance is intended to be used at an ambient temperature between 16°C and 38°C.
Emisión de ruido	42 dB (A) re 1 pW
Clase de protección contra descargas eléctricas	Class I
Tensión nominal y frecuencia	220-240V~50Hz
Corriente nominal	2.5A
Consumo energético	0.827kWh/24h
Aislamiento de gas	Cyclopentane
Carga de refrigerante	R600a/40g
Dispositivo de encastrado	No
Peso neto	62kg
Dimensiones del producto (W x D x H mm)	595*660*1850 mm
<p><b>①</b> Desde A+++ (más eficiente) hasta D (menos eficiente)</p> <p><b>②</b> Consumo de energía 219 kWh por año, basado en resultados de pruebas estándar durante 24 horas. El consumo de energía real dependerá de cómo se use el electrodoméstico y dónde se encuentre.</p>	



## Safety information

CE

In the interest of your safety and to ensure the correct use, before installing and first using the appliance, read this user manual carefully, including its hints and warnings. To avoid unnecessary mistakes and accidents, it is important to ensure that all people using the appliance are thoroughly familiar with its operation and safety features. Save these instructions and make sure that they remain with the appliance if it is moved or sold, so that everyone using it through its life will be properly informed on appliance use and safety.

For the safety of life and property keep the precautions of these user's instructions as the manufacturer is not responsible for damages caused by omission.

### **Children and vulnerable people safety**

- This appliance can be used by children aged from 8 years and above and persons with reduced physical, sensory or mental capabilities or lack of experience and knowledge if they have been given supervision or instruction concerning use of the appliance in a safe way and understand the hazards involved.
- Children aged from 3 to 8 years are allowed to load and unload this appliance.
- Children should be supervised to ensure that they do not play with the appliance.
- Cleaning and user maintenance shall not be made by children unless they are aged from 8 years and above and supervised.
- Keep all packaging well away from children. There is risk of suffocation.





- If you are discarding the appliance pull the plug out of the socket, cut the connection cable (as close to the appliance as you can) and remove the door to prevent playing children to suffer electric shock or to close themselves into it.
- If this appliance featuring magnetic door seals is to replace an older appliance having a spring lock (latch) on the door or lid, be sure to make that spring lock unusable before you discard the old appliance. This will prevent it from becoming a death trap for a child.

### General safety

 **WARNING!** Keep ventilation openings, in the appliance enclosure or in the built-in structure, clear of obstruction.

 **WARNING!** Do not use mechanical devices or other means to accelerate the defrosting process, other than those recommended by the manufacturer.

 **WARNING!** Do not damage the refrigerant circuit.

 **WARNING!** Do not use other electrical appliances (such as ice cream makers) inside of refrigerating appliances, unless they are approved for this purpose by the manufacture.

 **WARNING!** Do not touch the light bulb if it has been on for a long period of time because it could be very hot.<sup>1)</sup>

<sup>1)</sup> If there is a light in the compartment.

**⚠ WARNING!** When positioning the appliance, ensure the supply cord is not trapped or damaged.

**⚠ WARNING!** Do not locate multiple portable socket-outlets or portable power suppliers at the rear of the appliance.

- Do not store explosive substances such as aerosol cans with a flammable propellant in this appliance.
- The refrigerant isobutane (R-600a) is contained within the refrigerant circuit of the appliance, a natural gas with a high level of environmental compatibility, which is nevertheless flammable.
- During transportation and installation of the appliance, be certain that none of the components of the refrigerant circuit become damaged.
  - avoid open flames and sources of ignition
  - thoroughly ventilate the room in which the appliance is situated
- It is dangerous to alter the specifications or modify this product in any way. Any damage to the cord may cause a short circuit, fire and/or electric shock.
- This appliance is intended to be used in household and similar applications such as
  - staff kitchen areas in shops, offices and other working environments;
  - farm houses and by clients in hotels, motels and other residential type environments;
  - bed and breakfast type environments;
  - catering and similar non-retail applications.

## Safety information



 **WARNING!** Any electrical components (plug, power cord, compressor and etc.) must be replaced by a certified service agent or qualified service personnel.

 **WARNING!** The light bulb supplied with this appliance is a “special use lamp bulb” usable only with the appliance supplied. This “special use lamp” is not usable for domestic lighting.<sup>1)</sup>

- Power cord must not be lengthened.
- Make sure that the power plug is not squashed or damaged by the back of the appliance. A squashed or damaged power plug may overheat and cause a fire.
- Make sure that you can come to the mains plug of the appliance.
- Do not pull the mains cable.
- If the power plug socket is loose, do not insert the power plug. There is a risk of electric shock or fire.
- You must not operate the appliance without the lamp.
- This appliance is heavy. Care should be taken when moving it.
- Do not remove nor touch items from the freezer compartment if your hands are damp/wet, as this could cause skin abrasions or frost/freezer burns.
- Avoid prolonged exposure of the appliance to direct sunlight.

## Daily use

- Do not put hot on the plastic parts in the appliance.
- Do not place food products directly against the rear wall.

<sup>1)</sup> If there is a light in the compartment.





- Frozen food must not be re-frozen once it has been thawed out.<sup>1)</sup>
- Store pre-packed frozen food in accordance with the frozen food manufacturer's instructions.<sup>1)</sup>
- Appliance's manufacturer's storage recommendations should be strictly adhered to. Refer to relevant instructions.
- Do not place carbonated or fizzy drinks in the freezer compartment as it creates pressure on the container, which may cause it to explode, resulting in damage to the appliance.<sup>1)</sup>
- Ice lollies can cause frost burns if consumed straight from the appliance.<sup>1)</sup>
- To avoid contamination of food, please respect the following instructions
- Opening the door for long periods can cause a significant increase of the temperature in the compartments of the appliance.
- Clean regularly surfaces that can come in contact with food and accessible drainage systems.
- Clean water tanks if they have not been used for 48h; flush the water system connected to a water supply if water has not been drawn for 5 days.
- Store raw meat and fish in suitable containers in the refrigerator, so that it is not in contact with or drip onto other food.
- Two-star frozen-food compartments (if they are presented in the appliance) are suitable for storing pre-frozen food, storing or making ice-cream and making ice cubes.

1) If there is a freezer compartment.

2) If there is a fresh-food storage compartment.

- One-, two- and three -star compartments (if they are presented in the appliance) are not suitable for the freezing of fresh food.
- If the appliance is left empty for long periods, switch off, defrost, clean, dry and leave the door open to prevent mould developing within the appliance.

## Care and cleaning

- Before maintenance, switch off the appliance and disconnect the mains plug from the mains socket.
- Do not clean the appliance with metal objects.
- Do not use sharp objects to remove frost from the appliance. Use a plastic scraper.<sup>1)</sup>
- Regularly examine the drain in the refrigerator for defrosted water. If necessary, clean the drain.  
If the drain is blocked, water will collect in the bottom of the appliance.<sup>2)</sup>

## Installation

**Important!** For electrical connection carefully follow the instructions given in specific paragraphs.

- Unpack the appliance and check if there are damages on it. Do not connect the appliance if it is damaged. Report possible damages immediately to the place you bought it. In that case retain packing.

1) If there is a freezer compartment.

2) If there is a fresh-food storage compartment.

## Safety information

CE

- It is advisable to wait at least four hours before connecting the appliance to allow the oil to flow back in the compressor.
- Adequate air circulation should be around the appliance, lacking this leads to overheating. To achieve sufficient ventilation follow the instructions relevant to installation.
- Wherever possible the spacers of the product should be against a wall to avoid touching or catching warm parts (compressor, con-denser) to prevent possible burn.
- The appliance must not be located close to radiators or cookers.
- Make sure that the mains plug is accessible after the installation of the appliance.

## Service

- Any electrical work required to do the servicing of the appliance should be carried out by a qualified electrician or competent person.
- This product must be serviced by an authorized Service Center, and only genuine spare parts must be used.

## Energy saving

- Don't put hot food in the appliance;
- Don't pack food close together as this prevents air circulating;
- Make sure food don't touch the back of the compartment(s);





## Safety information

CE

- If electricity goes off, don't open the door(s);
- Don't open the door(s) frequently;
- Don't keep the door(s) open for too long time;
- Don't set the thermostat on exceeding cold temperatures;
- Some accessories, such as drawers, can be removed to get larger storage volume and lower energy consumption.

## Environment Protection

 This appliance does not contain gasses which could damage the ozone layer, in either its refrigerant circuit or insulation materials. The appliance shall not be discarded together with the urban refuse and rubbish. The insulation foam contains flammable gases: the appliance shall be disposed according to the appliance regulations to obtain from your local authorities. Avoid damaging the cooling unit, especially the heat exchanger. The materials used on this appliance marked by the symbol  are recyclable.



The symbol on the product or on its packaging indicates that this product may not be treated as household waste. Instead it should be taken to the appropriate collection point for the recycling of electrical and electronic equipment. By ensuring this product is disposed of correctly, you will help prevent potential negative consequences for the environment and human health,



which could otherwise be caused by inappropriate waste handling of this product. For more detailed information about recycling of this product, please contact your local council, your household waste disposal service or the shop where you purchased the product.

### Packaging materials

The materials with the symbol are recyclable. Dispose the packaging in a suitable collection containers to recycle it.

### Disposal of the appliance

1. Disconnect the mains plug from the mains socket.
2. Cut off the mains cable and discard it.



**WARNING!** During using, service and disposal the appliance, please pay attention to symbol similar as left side, which is located on rear of appliance (rear panel or compressor) and with yellow or orange color.

Its risk of fire warning symbol. There are flammable materials in refrigerant pipes and compressor.

Please be far away fire source during using, service and disposal.

## NAME OF PARTS

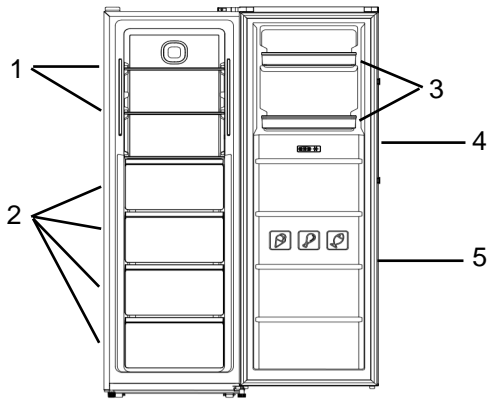

1. Glass she
2. Draw
3. Door balco
4. Hand
5. Do

## BEFORE INSTALLING THE APPLIANCE

Before connecting your freezer to the power supply, check that the voltage stated on the rating label of your appliance corresponds to the voltage in your home. A different voltage could damage the appliance.

The plug is the only way to unplug the appliance and should therefore be accessible at all times. To turn off main power to the appliance, turn it off and then detach the plug from the outlet.

The appliance must be grounded. The manufacturer is not responsible for damages that may occur as a result of usage without grounding.

## INSTALLATION

Install the appliance in a dry, well ventilated room. The installation location should neither be exposed to direct sunlight nor near a heat source, e.g. a cooker, radiator, etc.

To ensure adequate ventilation for the appliance, allow a minimum of 10 cm of airspace on each side of the cabinet.

## AMBIENT TEMPERATURE

This appliance is designed to operate in ambient temperature between 16°C and 38°C. If these temperatures are exceeded, i.e. colder or warmer, the appliance will not operate correctly. If the ambient temperatures are exceeded for long periods, the temperature in the freezer will rise above -18°C and food spoilage may occur.

## BEFORE PLACING FOOD IN THE FREEZER

- Remove all packaging.
- Allow the appliance to run empty for 2 – 3 hours so the compartments can cool to the appropriate temperature.
- Clean the inside of the appliance with warm water and a little liquid detergent to remove manufacturing and transportation dust.

## POWER FAILURE

If there is a power failure, do not open the door. Frozen food should not be affected if the power failure lasts for less than 19 hours. Do not refreeze frozen foods that have thawed completely. The food may be dangerous to eat.

## TEMPERATURE CONTROL



Digit Display

Temperature Up +

Temperature Down -

Fast Freezing

Child Safety Lock

1. Display on for 3 seconds with a long buzz when the product is connected with electricity.

2. A short buzz will be activated everytime pressing the button effectively.

3. There are 4 inductive buttons on the display:

- Temperature Up +
- Temperature Down -
- Fast Cooling
- Child Safety Lock

4. Power Failure Memory

Product remembers the following settings in case of power failure: compressor running time and setting temperature

5. Door Alarm

If door open lasts more than 2 minutes, the buzzer starts to alarm, and it will alarm every 1 minute backward(3 rings every 1 minute within 10 minutes), and the buzzer will stop alarming after 10 minutes.

### 6. Key Function

#### 6.1 Child Safety Lock

Press 3 seconds to activate/deactivate child safety mode.

Prompt invalid operation when pressing any button after entering child safety mode(digit flashing rapidly in display)

#### 6.2 Temp up + & Temp down -

Adjusting inside temperature from -15 degree to -25 degree(cyclic adjustment not allowed)

Temperature setting without any further operation after 5 seconds(digit flash stop)

#### 6.3 Fast Freezing

Under temperature setting mode, press Fast Freezing button to enter fast freezing mode.

Display shows "FF", working time for fast cooling is 26 hours.

After 26 hours, fast freezing mode automatically exits, temperature returns to the setting value before fast freezing mode.

### MOVING YOUR APPLIANCE

If the appliance is turned off for any reason, wait for 10 minutes before turning it back on. This will allow the refrigeration system pressures to equalise before restarting.

- Turn off the appliance and unplug it from the mains socket. Remove all food.
- Relocate and install. If the appliance has been left on its side for any length of time, leave it standing upright for at least 10 minutes before turning on.

Your appliance uses isobutane (R600a) as a refrigerant. Although R600a is an environmentally friendly and natural gas, it is explosive. Therefore you should be careful during shipment and installation to prevent your appliance's cooler elements from being damaged. In the event of a leak caused by damage to the cooler elements, move your freezer from open flame or heat sources and ventilate the room where the appliance is located for a few minutes.

### FREEZING AND STORING FOOD IN THE FREEZER

- To store deep-frozen food.
- To make ice cubes.
- To freeze food.

**Note:** Ensure that the freezer door has been closed properly.

## **Purchasing frozen food**

- Packaging must not be damaged.
- Use by the 'use by /best before/best by/' date.
- If possible, transport deep-frozen food in an insulated bag and place quickly in the freezer.

## **Storing frozen food**

Store at -18°C or colder. Avoid opening the freezer door unnecessarily.

## **Freezing fresh food**

Freeze fresh and undamaged food only.

To retain the best possible nutritional value, flavour and colour, vegetables should be blanched before freezing. Aubergines, peppers, zucchini and asparagus do not require blanching.

**Note:** Keep food to be frozen away from food which is already frozen.

- The following foods are suitable for freezing:  
Cakes and pastries, fish and seafood, meat, game, poultry, vegetables, fruit, herbs, eggs without shells, dairy products such as cheese and butter, ready meals and leftovers such as soups, stews, cooked meat and fish, potato dishes, soufflés and desserts.
- The following foods are not suitable for freezing:  
Types of vegetables, which are usually consumed raw, such as lettuce or radishes, eggs in shells, grapes, whole apples, pears and peaches, hard-boiled eggs, yoghurt, soured milk, sour cream, and mayonnaise.

## **Packing frozen food**

To prevent food from losing its flavour or drying out, place food in airtight packaging.

1. Place food in packaging.
2. Remove air.
3. Seal the wrapping.
4. Label packaging with contents and dates of freezing.

Suitable packaging:

Plastic film, tubular film made of polyethylene, aluminium foil.

These products are available from specialist outlets.

## **Recommended storage times of frozen food in the freezer**

These times vary depending on the type of food. The food that you freeze can be preserved from 1 to 12 months (minimum at -18°C).



Food	Storage time
Bacon, casseroles, milk	1 month
Bread, ice cream, sausages, pies, prepared shellfish, oily fish	2 months
Non-oily fish, shellfish, pizza, scones and muffins	3 months
Ham, cakes, biscuits, beef and lamb chops, poultry pieces	4 months
Butter, vegetables (blanched), eggs whole and yolks, cooked crayfish, minced meat (raw), pork (raw)	6 months
Fruit (dry or in syrup), egg whites, beef (raw), whole chicken, lamb (raw), fruit cakes	12 months

### Never forget:

- When you freeze fresh foods with a 'use by /best before/best by/' date, you must freeze them before this date expires.
- Check that the food was not already frozen. Indeed, frozen food that has thawed completely must not be refrozen.
- Once defrosted, food should be consumed quickly.

### MAKING ICE CUBE

Fill the ice cube tray (supplied) with  $\frac{3}{4}$  full of drinking water and place in the freezer. If the ice cube tray is stuck to the compartment or drawer, loosen with a blunt tool only. To loosen the ice cubes, twist the ice cube tray slightly or hold briefly under flowing water.

### DEFROSTING

The freezer defrost automatically.



Do not scrape off hoarfrost or ice with a knife or pointed object. Doing this may damage the refrigerant tubes.

1. Remove the frozen food and place temporarily in a cool location.
2. Set the temperature control knob to the OFF position and disconnect the mains plug from the mains socket.
3. To accelerate the defrosting process, place a pan of hot water on a stand in the freezer compartment.
4. Wipe up condensation with a cloth or sponge.
5. Wipe dry the freezer.

6. Plug in the appliance and adjust the temperature control knob as desired.  
Put the frozen food back in the freezer.

#### **TIPS FOR SAVING ENERGY**

For the most energy efficient use of your appliance:

- Ensure your freezer has adequate ventilation as recommended in the installation instructions.
- Allow warm food and drinks to cool down before placing in the appliance.
- Keep door openings to a minimum.
- Open the appliance as briefly as possible.
- Regularly defrost the freezer to remove the layer of frost.
- Ensure that the door is always closed properly.

#### **OPERATING NOISES**



##### **Normal noises**



- Motors are running.
- Refrigerant is flowing through the tubing.

#### **DOOR CONVERSION**

If you need to hinge your door on the opposite side it is recommended that you call your local authorised service agent to make this conversion or ask a technician.

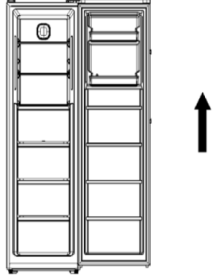
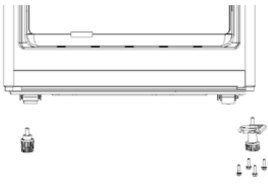
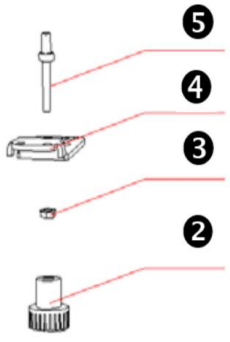
Before you reverse the door, you should ensure the appliance is unplugged and empty. It is recommended to use a crosshead screwdriver and a spanner (both not supplied).

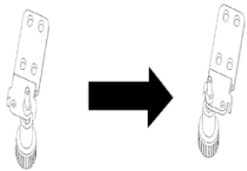
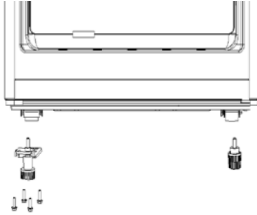
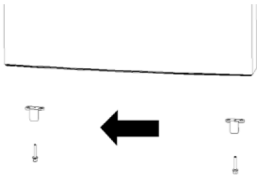
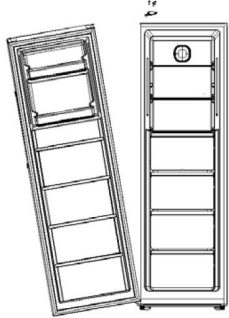
1	<p>Remove the right upper hinge cover and upper hinge hole plug.</p> <p>❶ Remove the cylindrical light switch fixed on the right upper hinge cover.</p>	
2	<p>Remove the right upper hinge and door cover hole plug.</p> <p>❶ Open the door cover hole plug, put the wiring harness terminal of the door into the door cover slot, and close the door cover hole plug.</p>	
3	<p>Lift the door upwards to disengage it from the middle hinge, put the door to one side and lay it down gently on a padded surface.</p>	
4	<p>Remove left feet and right lower hinge.</p>	
5	<p>Unscrew feet ❷ and then unscrew nut ❸. Remove the hinge shaft ❹ from the right hole ❺ and insert it into the left hole. Tighten the nut and then tighten the feet.</p>	

6	As indicated, move the lower hinge shaft from the right hinge hole to the left hinge hole.	
7	Reinstall the lower left hinge and feet at the bottom of the cabinet.	
8	Remove the stopper on the door cover, place the stopper to the left side of the door and secure.	
9	Place the door on the lower hinge, making sure to insert the hinge pin into the hole at the bottom of the door, then place the supplied upper left hinge on the door and fix the screws.	
10	Open the door cover hole plug, remove the wiring harness terminal of the door, and connect with the wires in the cabinet one by one, then cover the hole plug.	

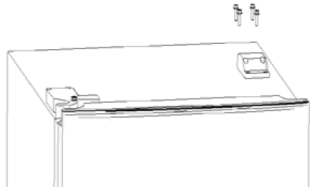
11	Install the supplied upper left hinge cover onto the cabinet after installing the cylindrical door switch and tighten the screw.	
12	Install the upper hinged hole plug to the right side of the box and tighten all screws.	

## Handle Installation

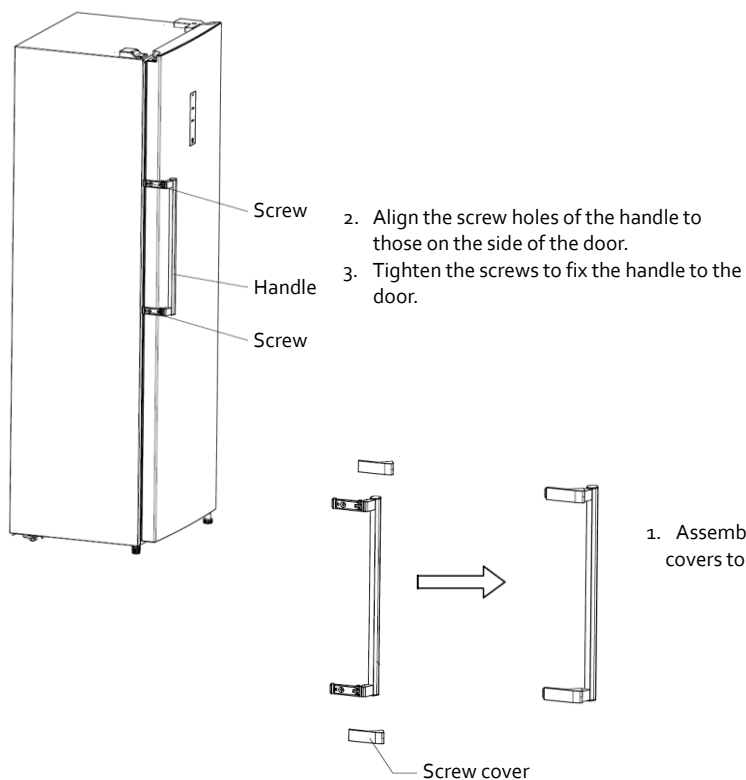

# CLEANING AND MAINTENANCE



**Do not use abrasive cleaning agents or solvents.**

1. Disconnect the mains plug from the mains socket.
2. Take out the food and store in a cool location.
3. Clean the appliance with a soft cloth, warm water and detergent.
4. Wipe the door seal with clear water only and then wipe dry thoroughly.
5. After cleaning reconnect and adjust the temperature control knob as desired.
6. Put the food back into the appliance.

## Bulb replacement

The LED lights in the fridge cannot be replaced by the user.

If the LED lights stop working, please contact the local authorised service agent.

### Cleaning Tips

- Remove all shelves, door shelves, vegetable containers, removable accessories (such as egg tray and ice cube tray if included) and/or drawers from the appliance. Wash them in warm soapy water with a soft sponge. Rinse and dry thoroughly.
- Wipe the interior parts (including door switch, temperature control knob and lamp cover) with a damp cloth soaked in a mixture of warm water and dishwashing liquid. For stubborn stains, use baking soda.
- Wipe down the doors, including edges, with a microfiber cloth dampened with a mild dishwashing liquid and water. Use a wet sponge and soft brush (such as toothbrush) to remove any stuck-on food.

### TROUBLESHOOTING

If there is a problem with your appliance, please check the following points before contacting customer service.

Problem	Possible causes	Possible solution
Appliance does not operate.	No electricity at power outlet.	Check that the plug is correctly connected and power switched on.
Noises	Cabinet not stable or level. The appliance is defrosting.	See installation section.
Appliance not cool	Temperature setting not correct. Frequent door openings. Large amount of food recently added.	See temperature control section. Minimise door openings to allow temperatures to stabilise.

## SPECIFICATIONS

Brand	INFINITON
Model	CV-18AD6 / CV-18XF8 / CV-19DST
Appliance type	Upright-Freezer
Energy efficiency class <sup>❶</sup>	A <sup>+</sup>
Annual energy consumption <sup>❷</sup>	302kWh/annum
Freezer compartment storage volume	265L
Total gross volume	265L
Star rating	✱***
Temperature rise time	Power cut safe 24h
Freezing capacity	12.0kg/24h
Climate class + Ambient range	N(+16°C~+32°C) ST(+16°C~+38°C) This appliance is intended to be used at an ambient temperature between 16°C and 38°C.
Noise emissions	42 dB (A) re 1 pW
Electric shock protection class	Class I
Rated voltage and frequency	220-240V~50Hz
Rated current	2.5A
Energy consumption	0.827kWh/24h
Insulation blowing gas	Cyclopentane
Refrigerant/Amount	R600a/40g
Built-in appliance	No
Net weight	62kg
Product dimension (W x D x H mm)	595*660*1850 mm
❶ From A+++ (most efficient) to D (least efficient)	
❷ Energy consumption 219 kWh per year, based on standard test results for 24 hours. Actual energy consumption will depend on how the appliance is used and where it is located.	

Para sua segurança e para garantir o uso adequado, antes de instalar e usar o dispositivo pela primeira vez, leia atentamente este manual do usuário, incluindo conselhos e avisos. Para evitar erros e acidentes desnecessários, é importante certificar-se de que todos que usam o dispositivo estejam completamente familiarizados com seus recursos de operação e segurança. Guarde estas instruções e certifique-se de que elas permaneçam com o dispositivo, se ele for movido ou vendido, para que todos que o utilizem durante toda a sua vida sejam devidamente informados sobre o uso e a segurança do dispositivo.

Para a segurança da vida e da propriedade, mantenha as precauções destas instruções de uso, pois o fabricante não é responsável pelos danos causados pela omissão.







## **Segurança de crianças e pessoas vulneráveis.**

- Este dispositivo pode ser usado por crianças a partir de 8 anos e pessoas com capacidades físicas, sensoriais ou mentais reduzidas ou falta de experiência e conhecimento, se tiverem recebido supervisão ou instruções sobre o uso do dispositivo com segurança e entenderem o perigo envolvido
- Crianças de 3 a 8 anos de idade podem carregar e descarregar este dispositivo.
- As crianças devem ser supervisionadas para garantir que não brinquem com o aparelho.
- As crianças não devem limpar e manter o usuário a menos que tenham 8 anos de idade ou mais e sejam supervisionadas.
- Mantenha todos os recipientes longe das crianças. Existe um risco de sufocamento.
- Se estiver a eliminar o aparelho, retire a ficha da tomada, corte o cabo de ligação (o mais perto possível do aparelho) e retire a porta para evitar que as crianças sofram choques eléctricos ao cair ou fechar.





- Se este dispositivo com vedações de porta magnéticas substituir um dispositivo mais antigo que tenha uma trava de mola (trava) na porta ou tampa, certifique-se de que a mola não possa ser usada antes de descartar o dispositivo antigo. Isso evitará que se torne uma armadilha mortal para uma criança.

### Segurança geral

-  **ATENÇÃO!** Mantenha as aberturas de ventilação, no armário do aparelho ou na estrutura embutida, desobstruídas.
-  **ATENÇÃO!** Não utilize dispositivos mecânicos ou outros meios para acelerar o processo de descongelação além dos recomendados pelo fabricante.
-  **ATENÇÃO!** Não danifique o circuito refrigerante.
-  **ATENÇÃO!** Não use outros aparelhos elétricos (como os fabricantes de sorvetes) dentro de aparelhos de refrigeração, a menos que sejam aprovados para esse fim pelo fabricante.
-  **ATENÇÃO!** Não toque na lâmpada se ela estiver ligada por um longo período de tempo, pois ela pode estar muito quente.<sup>1)</sup>
-  **ATENÇÃO!** Ao colocar o aparelho, certifique-se de que o cabo de alimentação não esteja preso ou danificado.
-  **ATENÇÃO!** Não localize vários plugues portáteis ou provedores de energia portáteis na parte de trás do dispositivo.  
Não armazene substâncias explosivas, como latas de aerossol, com um propelente inflamável neste aparelho.
- O refrigerante de isobutano (R-600a) está contido no circuito refrigerante do aparelho, um gás natural com um alto nível de compatibilidade ambiental, que, no entanto, é inflamável.

- Durante o transporte e a instalação do dispositivo, certifique-se de que nenhum dos componentes do circuito refrigerante esteja danificado.
  - - Chamas vazias e fontes de ignição vazias.
  - - ventile a sala em que o aparelho está localizado
- É perigoso alterar especificações ou modificar este produto de qualquer forma. Qualquer dano no cabo pode causar curto-circuito, incêndio ou choque elétrico.
- Este dispositivo foi projetado para ser usado em aplicações domésticas e similares, como
- áreas de cozinha em lojas, escritórios e outros ambientes de trabalho;
  - construir casas e clientes em hotéis, motéis e outros ambientes residenciais;
  - configurações de café da manhã;
  - Aplicações não comerciais e similares.

 **ATENÇÃO!** Qualquer componente elétrico (plugue, cabo de alimentação, compressor, etc.) deve ser substituído por um agente de serviço certificado ou pessoal de serviço qualificado.

 **ATENÇÃO!** A lâmpada fornecida com este aparelho é uma "lâmpada de uso especial" que só pode ser utilizada com o aparelho fornecido. Esta "lâmpada de uso especial" não é utilizável para iluminação doméstica.<sup>1)</sup>

- O cabo de alimentação não deve ser estendido.
- Certifique-se de que o plugue de energia não esteja amassado ou danificado pela parte de trás do aparelho. Um plugue de energia esmagado ou danificado pode superaquecer e causar um incêndio.

1) Se houver uma luz no compartimento.

- Certifique-se de poder conectar-se à tomada de energia do aparelho.
- Não puxe o cabo de rede.
- Se a tomada estiver solta, não insira a ficha de alimentação. Existe o risco de choque elétrico ou incêndio.
- Você não deve operar o dispositivo sem a lâmpada.
- Este dispositivo é pesado. É preciso ter cuidado ao movê-lo.
- Não remova ou toque nos itens no compartimento do freezer se suas mãos estiverem úmidas ou úmidas, pois isso pode causar escoriações na pele ou congelamento / congelamento de queimaduras.
- Evite a exposição prolongada do dispositivo à luz solar direta.

### Uso diário

- Não aqueça as partes plásticas do aparelho.
- Não coloque produtos alimentícios diretamente contra a parede do fundo.
- Os alimentos congelados não devem ser congelados novamente depois de descongelados.
- Guarde os alimentos congelados pré-embalados de acordo com as instruções do fabricante de alimentos congelados.
- As recomendações de armazenamento dos fabricantes de eletrodomésticos devem ser seguidas rigorosamente. Veja as instruções relevantes.
- Não coloque refrigerantes com gás no compartimento do congelador, pois isso cria pressão no recipiente, o que poderia fazer com que o aparelho explodisse e danificasse o aparelho.<sup>1)</sup>

<sup>1)</sup> Se houver um compartimento congelador.

- Os postes de gelo podem causar queimaduras por congelamento se consumidos diretamente do aparelho.<sup>1)</sup>

Para evitar a contaminação dos alimentos, respeite as seguintes instruções

- Abrir a porta por períodos prolongados pode causar um aumento significativo da temperatura nos compartimentos do aparelho.
- Limpe regularmente as superfícies que possam entrar em contato com alimentos e sistemas de drenagem acessíveis.
- Limpe os tanques de água se eles não foram usados por 48 h; Lave o sistema de água ligado a uma fonte de água se não houver água durante 5 dias.
- Armazene a carne crua e o peixe em recipientes adequados na geladeira para que não entrem em contato com outros alimentos ou vazem.
- Os compartimentos de alimentos congelados de duas estrelas (se presentes no aparelho) são adequados para armazenar alimentos pré-congelados, armazenar ou fazer sorvetes e fazer cubos de gelo.
- Os compartimentos de uma, duas e três estrelas (se apresentados no aparelho) não são adequados para congelar alimentos frescos.
- Se o aparelho for deixado vazio por longos períodos de tempo, desligue, descongele, limpe, seque e deixe a porta aberta para evitar que o conjunto se desenvolva dentro do aparelho.

1) Se houver um compartimento congelador.

2) Se houver um compartimento de armazenamento para alimentos frescos.

## Cuidado e Limpeza

- Antes da manutenção, desligue o aparelho e desconecte o plugue da tomada.
- Não limpe o dispositivo com objetos de metal.
- Não use objetos pontiagudos para remover o gelo do aparelho. Use um raspador de plástico.<sup>1)</sup>
- Examine regularmente o dreno no refrigerador para água descongelada. Se necessário, limpe o dreno. Se o dreno estiver bloqueado, a água se acumulará na parte inferior do dispositivo.<sup>2)</sup>

## Instalação

**Importante!** Para a conexão elétrica, siga cuidadosamente as instruções dadas em parágrafos específicos.

- Desembale o aparelho e verifique se há danos. Não ligue o aparelho se estiver danificado. Relate possíveis danos imediatamente ao local onde você comprou. Nesse caso, guarde a embalagem.
- É aconselhável esperar pelo menos quatro horas antes de ligar o aparelho para permitir que o óleo retorne ao compressor.
- Deve haver circulação de ar adequada ao redor do aparelho, pois isso não leva ao superaquecimento. Para obter ventilação suficiente, siga as instruções relevantes para a instalação.
- Sempre que possível, os separadores do produto devem estar contra uma parede para evitar tocar ou prender as partes quentes (compressor, condensador) para evitar possíveis queimaduras.
- O aparelho não deve estar localizado perto de radiadores ou fogões.

1) Se houver um compartimento congelador.

2) Se houver um compartimento de armazenamento para alimentos frescos.

- Certifique-se de que o plugue de energia possa ser acessado após a instalação do dispositivo.



### Serviço

- Qualquer trabalho elétrico necessário para executar o serviço técnico do aparelho deve ser realizado por um electricista qualificado ou por uma pessoa competente.
- Este produto deve ser reparado por um centro de serviço autorizado e somente peças sobressalentes originais devem ser usadas.

### Economia de energia

- Não coloque alimentos quentes no aparelho;
- Não coloque alimentos juntos, pois isso impede que o ar circule;
- Certifique-se de que os alimentos não toquem a parte de trás do (s) compartimento (s);
- Se a eletricidade sair, não abra a (s) porta (s);
- Não abra a (s) porta (s) com freqüência;
- Não mantenha as portas abertas por muito tempo;
- Não coloque o termostato em temperaturas muito altas;
- Alguns acessórios, como gavetas, podem ser removidos para obter um maior volume de armazenamento e menor consumo de energia.

### Proteção Ambiental

 Este dispositivo não contém gases que possam danificar a camada de ozônio, nem em seu circuito refrigerante nem nos materiais de isolamento. O aparelho não deve ser descartado juntamente com o lixo e o lixo municipais. A espuma de isolamento contém gases inflamáveis: o aparelho deve ser eliminado de acordo com os regulamentos do aparelho, a ser obtido junto das autoridades locais. Evite danificar a unidade de resfriamento, especialmente o trocador de calor. Os materiais utilizados neste dispositivo marcado com o símbolo  são recicláveis.



O símbolo no produto ou na embalagem indica que este produto não pode ser tratado como lixo doméstico. Em vez disso, ele deve ser levado ao ponto de coleta apropriado para a reciclagem de equipamentos elétricos e eletrônicos.

Ao garantir que este produto seja descartado corretamente, ele ajudará a evitar possíveis conseqüências negativas para o meio ambiente e a saúde humana, que poderiam ser causadas pelo manuseio inadequado dos resíduos deste produto. Para obter informações mais detalhadas sobre como reciclar este produto, entre em contato com o conselho local, o serviço de descarte de lixo doméstico ou a loja onde adquiriu o produto.

## Materiais de embalagem

**Os materiais com o símbolo são recicláveis. Descarte a embalagem em um recipiente adequado para reciclagem. Eliminação do dispositivo.**

1. Desconecte o plugue do soquete.
2. Corte o cabo de alimentação e descarte-o.



**⚠ ATENÇÃO!** Durante a utilização, manutenção e eliminação do aparelho, preste atenção ao símbolo semelhante no lado esquerdo, que se encontra na parte de trás do aparelho (painel traseiro ou compressor). O dito símbolo será amarelo ou laranja. É símbolo de aviso de risco de incêndio. Existem materiais inflamáveis nos tubos do refrigerante e do compressor. Fique longe da fonte de fogo durante o uso, serviço e descarte.

## NOMES DE PEÇAS

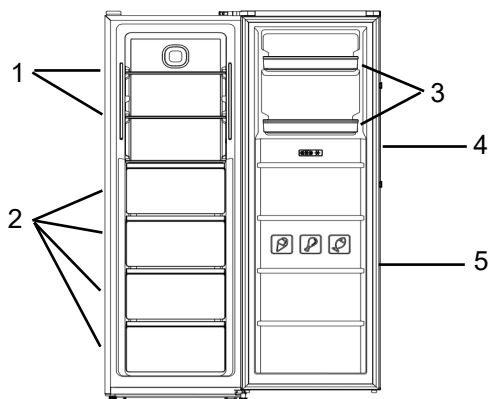

1. prateleira de vidro
2. Gaveta
3. Porta varanda
4. Asa
5. porta

### ANTES DE INSTALAR O APARELHO

Antes de conectar o congelador à fonte de alimentação, verifique se a voltagem indicada na etiqueta de classificação do seu aparelho corresponde à voltagem em sua casa. Uma voltagem diferente pode danificar o aparelho.

O plugue é a única maneira de desconectar o aparelho e, portanto, deve estar sempre acessível. Para desligar a energia principal do aparelho, desligue-o e desconecte o plugue da tomada.

O fabricante não deve ser responsabilizado. O fabricante não é responsável por danos que possam ocorrer como resultado do uso sem aterramento.

### INSTALAÇÃO

Instale o aparelho em uma sala seca e bem ventilada. O local da instalação não deve ser exposto à luz solar direta nem perto de uma fonte de calor, por exemplo um fogão, radiador, etc.

Para garantir uma ventilação adequada do aparelho, permita um espaço mínimo de 10 cm em cada lado do gabinete.

### TEMPERATURA AMBIENTE

Este aparelho foi projetado para operar em temperatura ambiente entre 16 °C e 38 °C. Se essas temperaturas forem excedidas, ou seja, mais frias ou mais quentes, o aparelho não funcionará corretamente. Se as temperaturas ambiente forem excedidas por longos períodos, a temperatura no compartimento do congelador aumentará acima de -18 °C e a ocorrência de alimentos estragados pode ocorrer.

### ANTES DE COLOCAR ALIMENTOS NO APARELHO

Retire todas as embalagens.

Permita que o dispositivo seja vazio por 2 a 3 horas, pois os compartimentos podem esfriar até a temperatura apropriada. Limpe o interior do aparelho com água morna e um pouco de detergente líquido para remover a poeira de fabricação e transporte.

### FALHA DE ENERGIA

Se houver uma falha de energia, não abra a porta. Alimentos congelados não devem ser afetados se a falha de energia durar menos de 10 horas.

Não recongele alimentos congelados que tenham descongelado completamente. A comida pode ser perigosa para comer.

### CONTROLE DE TEMPERATURA

Há um botão de controle de temperatura localizado dentro do compartimento da geladeira. Ajuste o botão de controle conforme desejado para atender às suas preferências individuais.



## CONTROLE DE TEMPERATURA



Exibição de dígitos

Temperatura acima +

Temperatura baixa -

Resfriamento rápido  
Fast Freezing

Trava de  
segurança  
infantil

1. Exiba por 3 segundos com um zumbido longo quando o produto estiver conectado à eletricidade.
2. Um zumbido curto será ativado sempre que o botão for pressionado.
3. Existem 4 botões indutivos no visor:

- Temperatura acima +
- Temperatura baixa -
- Resfriamento rápido (FAST FREEZING)
- Trava de segurança infantil

#### 4. Memória de falha de energia

O produto lembra as seguintes configurações em caso de falta de energia: tempo de funcionamento do compressor e temperatura de ajuste

#### 5. Alarme de Porta

Se a porta aberta demorar mais de 2 minutos, a campainha começa a tocar e dispara a cada 1 minuto para trás (3 toques a cada 1 minuto em 10 minutos) e a campainha para de alarmar após 10 minutos.

## 6. Função das Teclas

### 6.1 Fechadura de segurança infantil

Pressione 3 segundos para ativar / desativar o modo de segurança infantil.

Solicitar operação inválida ao pressionar qualquer botão após entrar no modo de segurança para crianças (dígito piscando rapidamente no visor)

### 6.2 Temp + e Temp - -

Ajuste da temperatura interna de -15 graus a -25 graus (ajuste cíclico não permitido)

Configuração de temperatura sem qualquer operação adicional após 5 segundos (parada do flash com dígitos)

### 6.3 Congelamento Rápido

No modo de ajuste de temperatura, pressione o botão Congelamento Rápido para entrar no modo de congelamento rápido.

O visor mostra "FF", o tempo de trabalho para um resfriamento rápido é de 26 horas.

Após 26 horas, o modo de congelamento rápido sai automaticamente, a temperatura retorna ao valor definido antes do modo de congelamento rápido.

## MOVENDO O SEU APARELHO

Se o aparelho estiver desligado por qualquer motivo, aguarde 10 minutos antes de ligá-lo novamente. Isso permitirá que as pressões do sistema de refrigeração se igualem antes do reinício.

⌚ Desligue o aparelho e desconecte-o da tomada. Retire todos os alimentos. Remova também todas as peças móveis (prateleiras, acessórios, etc.) ou fixe-as no aparelho para evitar choques.

⌚ Realoque e instale. Se o aparelho ficar de lado por um longo período de tempo, deixe-o em pé por pelo menos 10 minutos antes de ligá-lo.

Seu aparelho usa isobutano (R600a) como refrigerante. Embora o R600a seja um gás natural e ecológico, é explosivo. Portanto, você deve ter cuidado durante o transporte e a instalação para evitar que os elementos mais frios do seu aparelho sejam danificados. No caso de um vazamento causado por danos aos elementos mais frios, mova o aparelho de fontes de calor ou chama aberta e ventile a sala onde o aparelho está localizado por alguns minutos.

## Congelando alimentos frescos

Congele apenas alimentos frescos e sem danos.

Para manter o melhor valor nutricional, sabor e cor possíveis, os vegetais devem ser descascados antes do congelamento.

Beringelas, pimentos, abobrinha e aspargos não precisam de branqueamento.

Nota: Mantenha os alimentos congelados longe dos que já estão congelados.

• Os seguintes alimentos são adequados para congelamento:

Bolos e doces, peixes e frutos do mar, carne, caça, aves, legumes, frutas, ervas, ovos sem casca, laticínios como queijo e manteiga, refeições prontas e sobras, como sopas, ensopados, carne e peixe cozidos, pratos de batata, Suflês e sobremesas.

• Os seguintes alimentos não são adequados para congelamento:

Tipos de vegetais, que geralmente são consumidos crus, como alface ou rabanete, ovos com casca, uvas, maçãs inteiras, peras e pêssegos, ovos cozidos, iogurte, leite azedo, creme de leite e maionese.

## Embalagem de alimentos congelados

Para evitar que os alimentos percam o sabor ou secem, coloque os alimentos em uma embalagem hermética.

1. Coloque os alimentos na embalagem.
2. Remova o ar.
3. Sele a embalagem.
4. Etiquetar a embalagem com o conteúdo e as datas do congelamento.

Embalagem adequada:

Filme plástico, filme tubular de polietileno, papel de alumínio. Estes produtos estão disponíveis em pontos de venda especializados.

## Tempos de armazenamento recomendados de alimentos congelados no compartimento do congelador

Esses horários variam de acordo com o tipo de alimento. A comida que você congela pode ser preservada de 1 a 12 meses (mínimo a -18 ° C).

Comida	Tempo de armazenamento
Bacon, caçarolas, leite	1 mês
Pão, sorvete, salsichas, tortas, mariscos preparados, peixe oleoso	2 meses
Peixe não oleoso, marisco, pizza, bolinhos e muffins	3 meses
Presunto, bolos, biscoitos, costeletas de vaca e cordeiro, pedaços de aves	4 meses
Manteiga, legumes (descascados), ovos inteiros e gemas, lagostins cozidos, carne picada (crua), carne de porco (crua)	6 meses
Frutas (secas ou em calda), claras de ovos, carne bovina (crua), frango inteiro, cordeiro (cru), bolos de frutas	12 meses

### Nunca se esqueça:

- Quando você congela alimentos frescos com a data de validade até / melhor / até /, você deve congelá-los antes que essa data expire.
- Verifique se os alimentos ainda não estavam congelados. De fato, alimentos congelados que derreteram completamente não devem ser recongelados.
- Uma vez descongelado, os alimentos devem ser consumidos rapidamente.

### FAZENDO CUBOS DE GELO

Encha a bandeja de cubos de gelo (não fornecida) com  $\frac{3}{4}$  cheio de água potável e coloque no compartimento do freezer. Se a bandeja de cubos de gelo estiver presa no compartimento, afrouxe apenas com uma ferramenta sem corte.

Para afrouxar os cubos de gelo, torça levemente a bandeja de cubos de gelo ou segure brevemente em água corrente.

## DESCONGELAÇÃO

O compartimento da geladeira descongela totalmente automaticamente

Enquanto a unidade de refrigeração estiver em funcionamento, gotas de condensação ou gelo da parte traseira do compartimento da geladeira. Isto é normal. Não é necessário limpar a condensação ou o gelo. O painel traseiro descongela automaticamente. A condensação corre para o canal de condensação e é transportada para a unidade de refrigeração onde evapora.

Nota: Mantenha o canal de condensação e o orifício de drenagem limpos, para que a condensação possa acabar.

Descongela o compartimento congelador

O compartimento do congelador não descongela automaticamente, caso contrário, os alimentos congelados começarão a descongelar.

Uma camada de gelo no compartimento do congelador prejudica a refrigeração dos alimentos congelados e aumenta o consumo de energia. Remova a camada de gelo regularmente.



Não raspe gelo ou gelo com uma faca ou objeto pontiagudo. Isso pode danificar os tubos de refrigerante.





1. Remova os alimentos congelados e coloque-os temporariamente em local fresco.
2. Desconecte o plugue da tomada.
3. Para acelerar o processo de degelo, coloque uma panela de água quente em um suporte no compartimento do freezer.
4. Limpe a condensação com um pano ou esponja.
5. Seque o compartimento do congelador.
6. Conecte o dispositivo e ajuste o controle da temperatura conforme desejado.
7. Coloque os alimentos congelados de volta no compartimento do freezer.

## CONVERSÃO DA PORTA

Se você precisar dobrar as portas da geladeira e do freezer do lado oposto, é recomendável ligar para o agente de serviço autorizado local para fazer essa conversão ou solicitar um técnico. Os desenhos abaixo são apenas para referência.

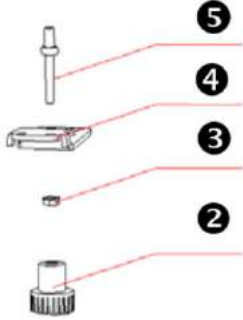
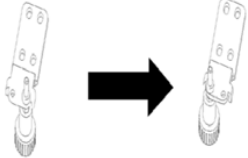
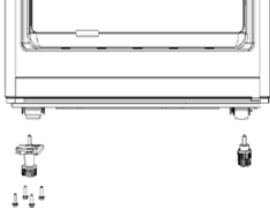
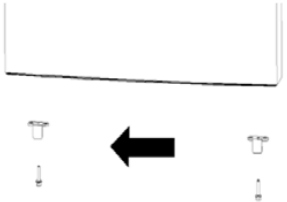
Antes de inverter as portas, verifique se o aparelho está desconectado e vazio. É recomendável usar uma chave de fenda de cruzeta e uma chave de boca (ambas não fornecidas).

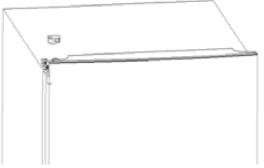
1	Remova a tampa da dobradiça superior direita e o orifício da dobradiça superior. <b>1</b> Remova o interruptor cilíndrico fixo na tampa da dobradiça superior direita.	
2	Remova a dobradiça superior direita e o orifício da tampa da porta. <b>1</b> Abra o plugue do orifício da tampa da porta, insira o terminal da fiação da porta no slot da tampa e feche o plugue do orifício da tampa.	
3	Levante a porta para cima para desencaixá-la da dobradiça do meio, coloque a porta para um lado e deite-a suavemente sobre uma superfície acolchoada.	
4	Remova os pés esquerdos e a dobradiça inferior direita.	

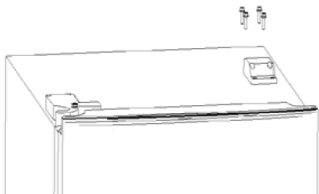
5	<p>Desaparafuse os pés (2) e depois desaparafuse a porca (3). Remova o eixo da dobradiça (5) do orifício direito (4) e insira-o no orifício esquerdo. Aperte a porca e depois aperte os pés.</p>	
6	<p>Conforme indicado, mova o eixo da dobradiça inferior do orifício da dobradiça direita para o orifício da dobradiça esquerda.</p>	
7	<p>Reinstale a dobradiça inferior esquerda e os pés na parte inferior do gabinete.</p>	
8	<p>Retire a tampa na tampa da porta, coloque a tampa no lado esquerdo da porta e prenda.</p>	
9	<p>Coloque a porta na dobradiça inferior, certificando-se de inserir o pino da dobradiça no orifício na parte inferior da porta, depois coloque a dobradiça superior esquerda fornecida na porta e aperte os parafusos.</p>	
10	<p>Abra o bujão do orifício da tampa da porta, remova o terminal da cablagem da porta e conecte os fios do gabinete um por um, depois cubra o bujão.</p>	
11	<p>Instale a tampa da dobradiça superior esquerda fornecida no gabinete após instalar o interruptor cilíndrico da porta e aperte o parafuso.</p>	
12	<p>Instale o bujão do orifício articulado superior no lado direito da caixa e aperte todos os parafusos.</p>	

### Lidar com instalação

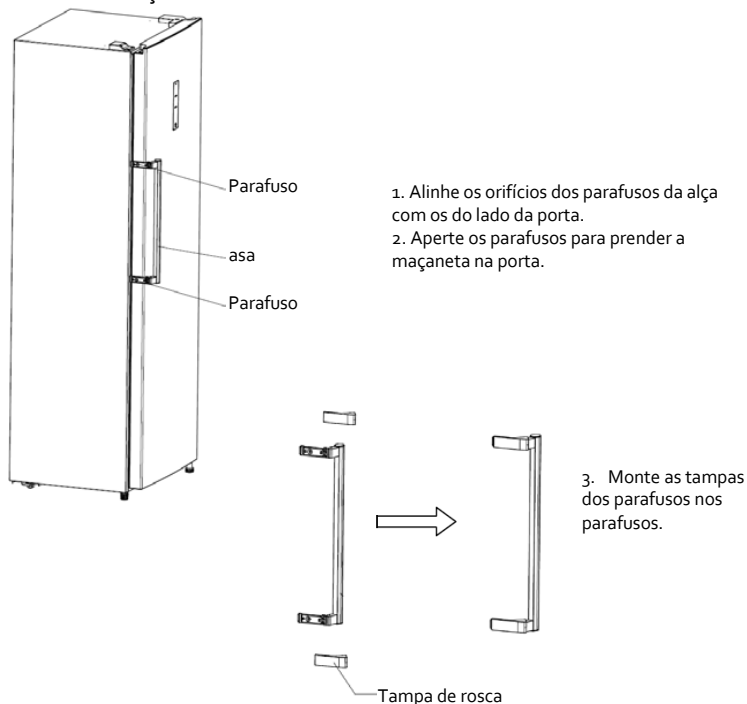

### DICAS PARA ECONOMIZAR ENERGIA

Para o uso mais eficiente de energia do seu aparelho:

- Verifique se o seu freezer possui ventilação adequada, conforme recomendado nas instruções de instalação.
- Deixe alimentos e bebidas quentes esfriarem antes de colocá-lo no aparelho.
- Descongele os alimentos congelados no compartimento da geladeira e use a baixa temperatura dos alimentos congelados para esfriar os alimentos refrigerados.
- Mantenha as aberturas das portas no mínimo.
- Abra o aparelho o mais brevemente possível.
- Verifique se as portas da geladeira e do freezer estão sempre fechadas corretamente.

### RUÍDOS OPERACIONAIS

#### Ruídos normais

- Motores estão funcionando.
- O refrigerante está fluindo através da tubulação.

### LIMPEZA E MANUTENÇÃO



**Não use produtos de limpeza abrasivos ou solventes.**

1. Desconecte o plugue da tomada.
2. Retire a comida e guarde em local fresco.
3. Limpe o aparelho com um pano macio, água morna e detergente.
4. Limpe a vedação da porta apenas com água limpa e depois seque bem.
5. Após a limpeza, reconecte e ajuste a temperatura conforme desejado.
6. Coloque os alimentos novamente no aparelho.

A luz LED no compartimento da geladeira não pode ser substituída pelo usuário. Se a luz do LED parar de funcionar, entre em contato com o agente de serviço autorizado local.

#### Dicas de limpeza

- Remova todas as prateleiras, prateleiras de portas, recipientes de vegetais, acessórios removíveis (como bandeja de ovos e bandeja de cubos de gelo, se incluídos) e / ou gavetas do aparelho. Lave-os em água morna e sabão com uma esponja macia. Enxágüe e seque bem.
- Limpe as peças internas (incluindo o interruptor da porta, o botão de controle de temperatura e a tampa da lâmpada) com um pano úmido embebido em uma mistura de água morna e líquido para lavar louça. Para manchas mais difíceis, use bicarbonato de sódio.
- Limpe as portas, incluindo as bordas, com um pano de microfibra umedecido com um detergente suave para a louça e água. Use uma esponja úmida e uma escova macia (como uma escova de dentes) para remover qualquer alimento preso.

## SOLUÇÃO DE PROBLEMAS

Se houver algum problema com o seu aparelho, verifique os seguintes pontos antes de entrar em contato com o atendimento ao cliente.

Problema	Causas Possíveis	Solução possível
O aparelho não funciona.	Não há eletricidade na tomada.	Verifique se o plugue está conectado corretamente e se a energia está ligada.
Ruído	Gabinete não estável ou nivelado. O aparelho está descongelando.	Veja a seção de instalação.
O aparelho não esfria	O ajuste de temperatura não está correto. Aberturas de porta frequentes. Grande quantidade de alimentos adicionados recentemente.	Consulte a seção de controle de temperatura.  Minimize as aberturas das portas para permitir que as temperaturas se estabilizem.

## ESPECIFICAÇÕES

Marca	INFINITON
Modelo	CV-18AD6 / CV-18XF8 / CV-19DST
Tipo de dispositivo	Congelador vertical
Eficiência energética <b>1</b>	A+
Consumo anual de energia <b>2</b>	302kWh/annum
Volume do compartimento do congelador	265L
Volume bruto total	265L
Estrelas do congelador	
Tempo de aumento de temperatura	Corte seguro 24h
Capacidade de congelação	12.0kg/24h
Classe climática + faixa ambiental	N(+16°C~+32°C) ST(+16°C~+38°C) This appliance is intended to be used at an ambient temperature between 16°C and 38°C.
Emissão de ruído	42 dB (A) re 1 pW
Classe de proteção contra choque elétrico	Class I
Tensão e frequência nominais	220-240V~50Hz
Corrente nominal	2.5A
Consumo energético	0.827kWh/24h
Isolamento de gás	Cyclopentane
Carga de refrigerante	R600a/40g
Dispositivo de montagem	No
Peso líquido	62kg
Dimensões do produto (L x P x A mm)	595*660*1850 mm
<b>1</b> De A+++ (mais eficiente) a D (menos eficiente)	
<b>2</b> Consumo de energia 219 kWh por ano, com base nos resultados padrão dos testes de 24 horas. O consumo real de energia dependerá de como o aparelho é usado e de onde está localizado.	

## CERTIFICACION CE

Se ha determinado que este producto cumple con la Directiva de Baja Tension (2014/35/EU), la Directiva de Compatibilidad Electromagnetica (2014/30/EU) y la Directiva RoHS (2011/65/EU).



Para más información relacionada con las declaraciones y certificados de conformidad, póngase con nosotros a través del correo: [info@infiniton.es](mailto:info@infiniton.es)

## INFORMACIÓN SOBRE EL PRODUCTO

Si tiene alguna pregunta o duda relacionada con su dispositivo, póngase en contacto con nosotros:

## SERVICIO TÉCNICO

También puede ponerse en contacto con nuestro servicio técnico oficial:

tel.:(+34) 958 087 169

e-mail reparaciones: [info@infiniton.es](mailto:info@infiniton.es)

**[www.infiniton.es](http://www.infiniton.es)**

Recuerda que en nuestra web tenemos un apartado de preguntas frecuentes y un formulario de dudas para resolver cualquier consulta relacionada con tu producto Infiniton.





Resumen de Declaración de conformidad

INFINITON declara, bajo su responsabilidad, que este aparato cumple con lo dispuesto en la Directiva 99/05/CE del Parlamento Europeo y del Consejo de 9 de Marzo de 1999, traspuesta a la legislación española mediante el Real Decreto 1890/2000, de 20 de Noviembre.

Para más información relacionada con las declaraciones y certificados de conformidad, póngase con nosotros a través del correo [info@infiniton.es](mailto:info@infiniton.es)



Síguenos en nuestras  
redes sociales y accede a  
contenido exclusivo



# INFINITON

Copyright ©2020 Todos los derechos reservados

# INFINITON

# TARJETA DE GARANTÍA

Modelo \_\_\_\_\_

Nº de serie \_\_\_\_\_

Fecha de compra \_\_\_\_\_

Cliente \_\_\_\_\_

Dirección \_\_\_\_\_

Localidad \_\_\_\_\_

e-mail \_\_\_\_\_

Teléfono de contacto \_\_\_\_\_

Firma y sello del comercio

Condiciones de garantía al dorso

SERVICIO TÉCNICO OFICIAL  
INFINITON WORLD ELECTRONIC S.L.  
C/Baza 349, naves 4-6  
Polígono Juncaril  
18220 ALBOLOTE (Granada)  
e-mail: info@infiniton.es

**INFINITON**

# INFINITON

# TARJETA DE GARANTÍA

Modelo \_\_\_\_\_

Nº de serie \_\_\_\_\_

Fecha de compra \_\_\_\_\_

Cliente \_\_\_\_\_

Dirección \_\_\_\_\_

Localidad \_\_\_\_\_

e-mail \_\_\_\_\_

Teléfono de contacto \_\_\_\_\_

Firma y sello del comercio

Condiciones de garantía al dorso

SERVICIO TÉCNICO OFICIAL  
INFINITON WORLD ELECTRONIC S.L.  
C/Baza 349, naves 4-6  
Polígono Juncaril  
18220 ALBOLOTE (Granada)  
e-mail: info@infiniton.es

**INFINITON**

El aparato objeto de este certificado está garantizado contra cualquier defecto de fabricación que se aprecia en el plazo de dos años a partir de la fecha de compra. La garantía se limita a la reparación o sustitución de las piezas que aparezcan como defectuosas en el citado plazo.

Para tener derecho a la garantía es indispensable que este certificado sea cumplimentado y enviado a la parte inferior del mismo en el momento de la compra. La parte superior deberá permanecer junto con la factura de compra en poder del usuario para ser presentados al requerir cualquier servicio.

No ofrecemos garantía a aparatos que hayan sufrido uso incorrecto por la parte de usuario (errores de manejo, transporte, suciedad, conexión inadecuada, etc.) y en general para que aquellas averías que no provengan directamente de un defecto de fabricación. Tampoco ofrecemos garantía a aquellos aparatos que hayan sido manipulados por personas ajenas a nuestro Servicio Técnico.

La garantía no cubre las piezas agotadas por el desgaste natural en consecuencia del uso.

Para más información sobre nuestra política de RMA y Reparaciones,  
visite: [www.infiniton.es/rma/politica-rma-infiniton.pdf](http://www.infiniton.es/rma/politica-rma-infiniton.pdf)

SERVICIO TÉCNICO OFICIAL  
INFINITON WORLD ELECTRONIC S.L.  
C/Baza 349, naves 4-6  
Polígono Juncaril  
18220 ALBOLOTE (Granada)  
e-mail: [info@infiniton.es](mailto:info@infiniton.es)

**INFINITON**



**INFINITON**

WORLD ELECTRONIC